

PERSYVEX Z70

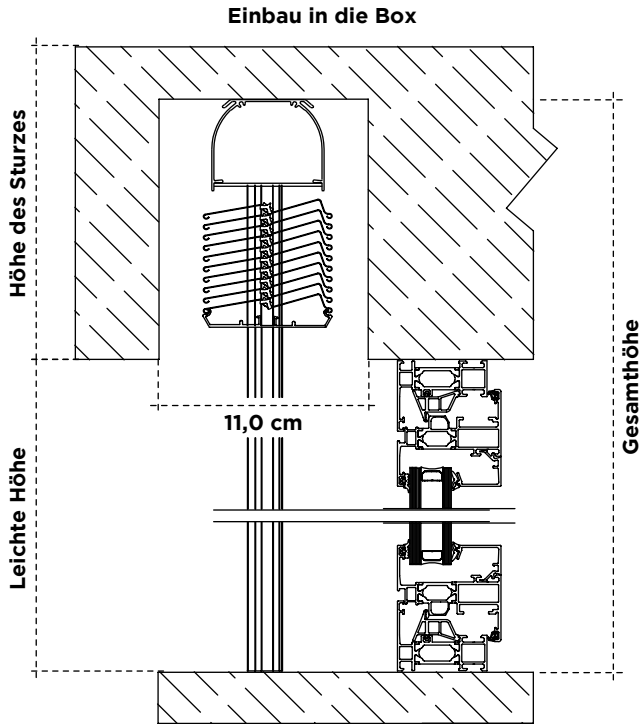

Antrieb	Motor
Mindestbreite (cm)	45
Maximale Breite (cm)	450
Maximale Höhe (cm)	450
Maximale Fläche (m²)	16
Ungefähre Lüftungsfläche (%)	85
Profiliertes Aluminium. Legierung 3105H18	

* Ab einer Breite von 3 Metern empfehlen wir ein Stahlseil in der Mitte.

	< 2,0 m	2,0 - 4,0 m	4,0 - 4,5 m
Windwiderstand	6	4	3
Maximale Windgeschwindigkeit (km/h)	88	61	49
Gemäß den Standards: UNE-EN 1932:2014 UNE-EN 13659:2004+A1:2009 UNE-EN 13659:2016			

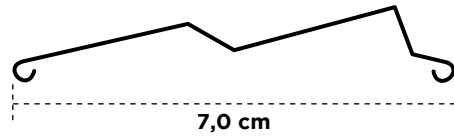

Plan

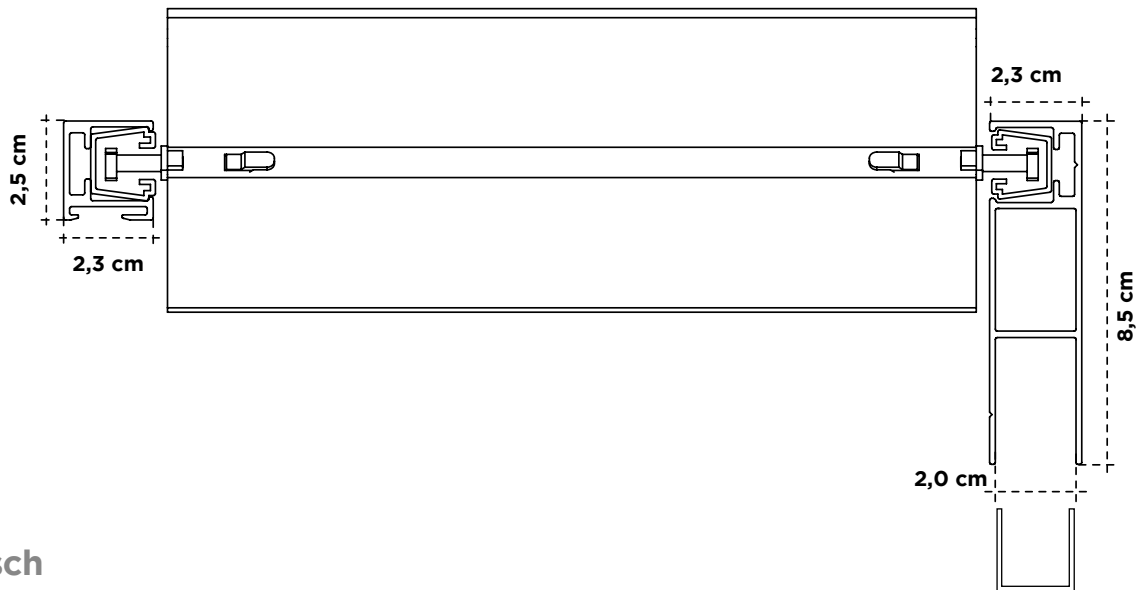

Stapeltisch

Gesamthöhe	80	100	120	140	160	180	200	220	240	260	280	300	320	340	360	380	400	420	440	450
Rohrförmige	18	18	19	21	21	22	23	24	25	26	27	28	29	30	32	32,5	33	35	36	37

Abmessungen ausgedrückt in cm